

リアハーフスポイラーの取付

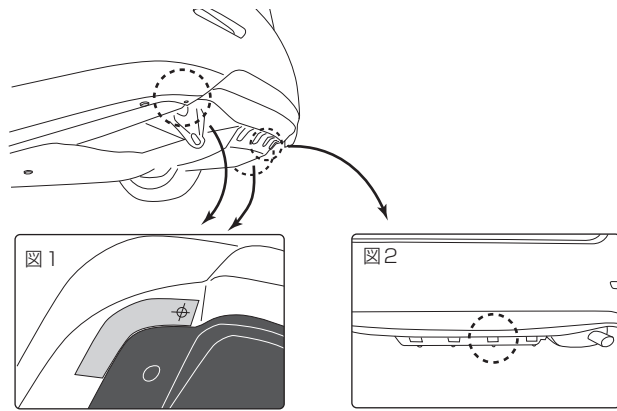

•取付説明書に付属している型紙⑧を切り取ります。切り取った型紙を図1のように合わせ、キリなどで穴を開けます。キリで穴を開けた後、ドリル等を使用してΦ3→Φ9の順に穴を開けます。

•純正ディフューザー固定ボルトの右端から3番目を外します。  
※図2を参照下さい。

※左側マフラーカッター及び、マフラーを取付ける場合マフラーカッターステーおよびマフラーの取付説明書をご確認ください。

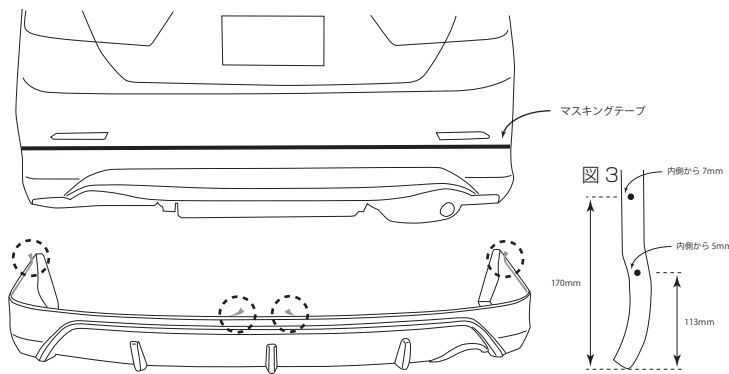

•図3を参考に取付位置を調整しながらスポイラーを仮組みしてください。マスキングテープ等で位置を予め決めておきます。車両個体差や製品誤差がございますので、参考としてください。

•仮組みしていたスポイラーを一旦外し、固定用の両面テープに切れ込みを入れ離型紙をめくっておきます。

•未塗装品の場合はこの時点でプロテクター②を貼り付けておきます。  
※プロテクターを付ける際は脱脂を行って下さい。

⚠ スポイラーを仮固定・脱着する際は、キズが付かないよう十分注意して作業して下さい。

•バンパー貼り付け面を脱脂します。

•スポイラーを仮固定し、予め外しておいた純正ディフューザーの固定ボルトの位置に、スポイラー固定ステーと一緒にボルトを締めて仮固定します。

•両面テープを外し、中央から左右に向けて圧着し固定します。

•付属のM6ボルト④、M6ナット⑤で左右ブラケットとバンパーを仮固定します。予め穴を開けた箇所からドライバーを通して固定します。左側は入れづらい為、手で押し広げて仮止めします。

•各箇所を本締めします。

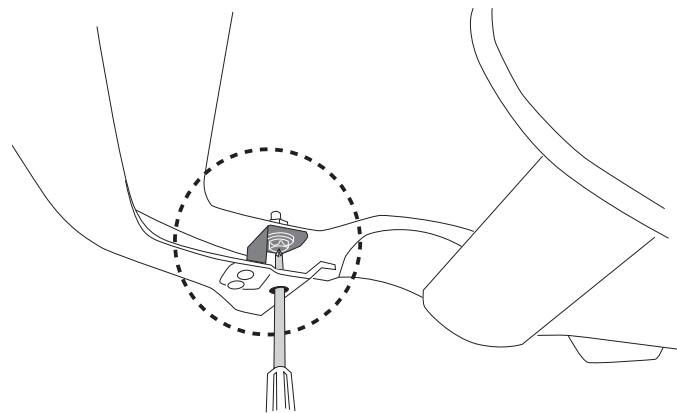

•リアハーフスポイラー取り付け部分とリアバンパーフェンダー部分をキリなどで穴を開けておきます。  
※穴が開けづらい場合は、図3などを基準として仮固定時に事前に開けておくことを推奨いたします。

•穴を開けた箇所からスプリングナット⑦を差し込みます。

•M5 スクリューにて共締めを行って下さい。

•隙間に応じて、付属の③スペーサーにて調整しバンパーに本固定します。

⚠ 穴開けの際は怪我やキズ等に気をつけて下さい。

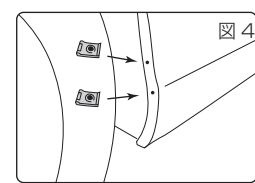

両面テープ接着後は、24時間程度は静置して下さい。

AsukaJapan TOYOTA CAMRY AERO

FRONT BUMPER / FOOD MOLE / REAR HALF SPOILER 共通

取付説明書

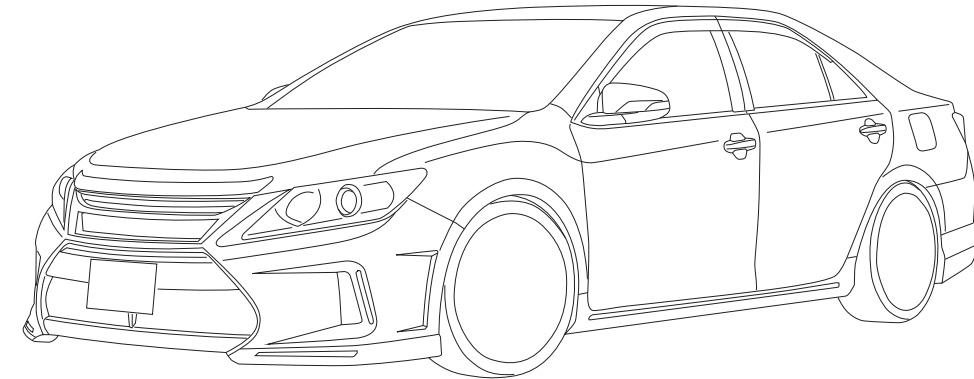

構成部品一覧表

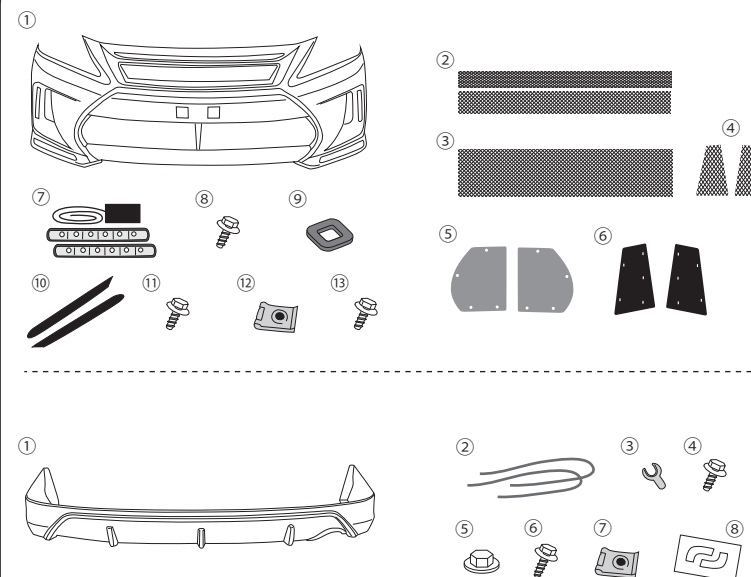

|                            |                      |
|----------------------------|----------------------|
| ①フロントバンパー本体 × 1            | ※未塗装品の追加同梱品          |
| ⑦LED デイライトユニット × 1 セット     | ②グリル部メッシュ × 上下各 1    |
| ⑧M5 × 12 ボルト × 4 (LED 固定用) | ③バンパー下部メッシュ × 2      |
| ⑨スペーサー × 6                 | ④サイドダクト部メッシュ × 2     |
| ⑩ブラックアウトテープ × 各 1          | ⑤バックプレート × 各 1       |
| ⑪M5 × 13 スクリュー × 2         | ⑥サイドダクトバックプレート × 各 1 |
| ⑫M5 スプリングナット × 2           | ※メッシュ②③④は            |
| ⑬M6 × 25 ボルト × 2           | ブラックとシルバーがそれぞれ付属します  |

|                    |                            |
|--------------------|----------------------------|
| ①リアハーフスポイラー本体 × 1  | ⑦M5 スプリングナット × 4           |
| ③スペーサー × 8         | ⑧穴開け用 型紙                   |
| ④M6 × 18 ボルト × 2   |                            |
| ⑤M6 ナット × 2        | ※未塗装品の追加同梱品                |
| ⑥M5 × 22 スクリュー × 4 | ②プロテクター (ブラック / グレー) × 各 1 |

⚠ 取付前に必ずお読み下さい

※本商品が到着後、すぐに本体が破損していないこと、付属品が全て揃っている事を確認して下さい。  
 ※変形の原因になる恐れがありますので、極度に高温又は低温の場所で作業をしないで下さい。また、アスファルトなどの路面に直接置くことはお止め下さい。  
 ※車体寸法の微妙な差異があるため、設計通りに装着する事が困難な場合があります。  
 ※傷付き防止のため、養生テープ等の保護シートの準備をお願いします。  
 ※お手入れの際には、シンナーやガソリンなどの有機溶剤は使用しないで下さい。  
 ※塗装される際は常温で自然乾燥して下さい。なお、塗装後及び取付時の不備による不具合の返品・クレームにつきましては一切お受け出来ませんのでご了承下さい。  
 ※本取付説明書の内容を守らなかった為の不具合・損害等につきましては弊社は一切の責任を負いかねますのでご了承下さい。  
 ※本製品を改造しての取り付けはしないで下さい。又指定車種以外への取り付けはしないで下さい。  
 ※作業は必ず、パーキングブレーキをかけ、エンジンを停止し完全に冷めてから、車輪が確実に固定されている事を確認して行って下さい。  
 ※作業は必要に応じて、作業手袋・作業衣服等を着用の上、注意して作業を行って下さい。  
 ※工具等をご使用の際は特に十分取扱いに注意して作業を行って下さい。又、作業における全てのケガ・故障・破損等につきましては弊社は一切の責任を負いかねます。  
 ※純正部品の取り外し・取り付け等のご不明点は車輪販売ディーラーにお問い合わせ下さい。  
 ※本製品は性質上、製品・車輪誤差等により、取付穴及び車輪との合わせ部をヤスリ等で削り調整して頂く場合がございますのでご了承下さい。  
 ※本製品は無理な力を加えると破損する恐れがございます。ボルト等固定の際は必ず全体を仮止めし、各部の取付具合を確認しながら少しずつ無理な力を加えないように本締めして下さい。  
 ※取付完了後は各取付部及び全体のガタツキ等が無いか再確認して下さい。又、一定期間毎に取付確認、必要に応じて増締めを行って下さい。  
 ※事故等により本製品が破損・変形された場合は脱落等の恐れが非常に大変危険ですのでただちに取外し下さい。  
 ※本製品及び付属品の仕様は将来改良の為に予告なく変更する場合がございますのでご了承下さい。

## フロントバンパーの取り付け

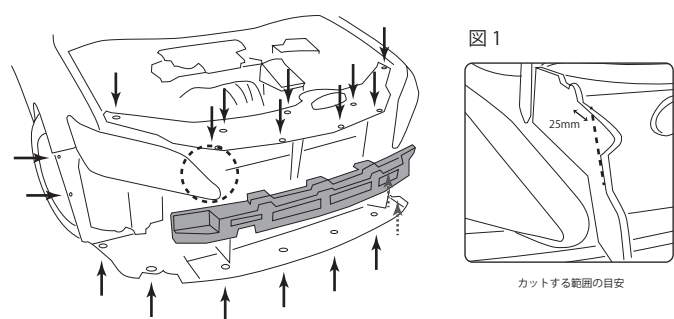

- ・上面のクリップ9ヶ所を外します。クリップはバンパー装着時に再利用しますので大切に保管して下さい。純正フードが外れたら、フロントグリルが固定されているボルト類5ヶ所を外します。
- ・バンパー下部のスクリュー8ヶ所を外します。その内6ヶ所分はバンパー装着時に再利用しますので大切に保管して下さい。
- ・フェンダー内のクリップを左右2ヶ所ずつ外します。下側のクリップはバンパー装着時に再利用しますので大切に保管して下さい。
- ・純正フォグライトのハーネスを外します。コネクタはテープ等で防水絶縁を行い、なるべく水の掛からない位置に結束バンド等で固定しておいて下さい。
- ・純正バンパーを取り外します。

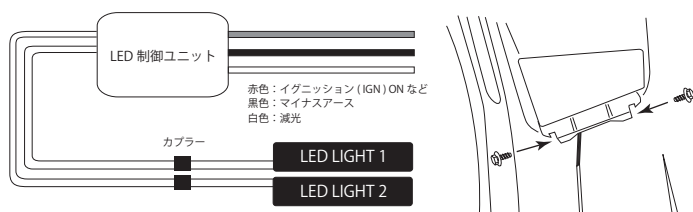

※カプラー部分は、必要に応じて防水テープを巻くなど防水処理を行って下さい。

- ・ラジエターガイドを図1のようにカットします。(目安として上部突起から手前に25mmの位置から)
- ・LED制御ユニットからの配線を接続します。図のように接続する事でイグニッションONで点灯します。明るい場合は、白線と赤線を同時接続する事で30%の光量ダウンとなります。さらに明るく感じられる場合は、抵抗器を入れるなど減光処理を行って下さい。(弊社にて、減光LEDも販売しております。)  
※保安基準に沿った取り付けを行って下さい。
- ・LEDユニット⑦をバンパー裏側からM5×12ボルト⑧で固定します。

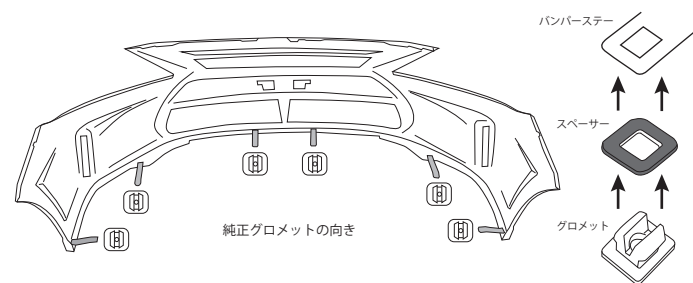

- ・バンパー下部の純正グロメットに、スペーサー⑨を取り付けます。左図のように、全て向きを合わせて下さい。
- ・バンパー下部から出ている6ヶ所のステーに、先ほど組み付けたグロメットをはめ込んでいきます。

⚠ グロメットのツメを折らないよう注意して下さい。

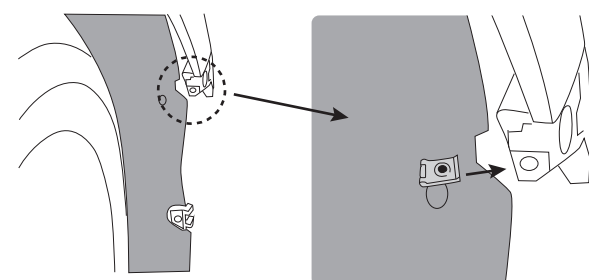

- ・フェンダー上部取付部分にM5スプリングナット⑩を取り付けます。
- ・バンパーを車体に仮固定します。バンパー下部のステーのうち、中央2ヶ所(★)は外側から内側に差し込むような形状となっており、下側から斜めに差し込むように持ち上げるとスムーズに入ります。
- ・図のように、バンパー上部の中央3箇所クリップを固定します。外側2ヶ所はスクリューで固定します。

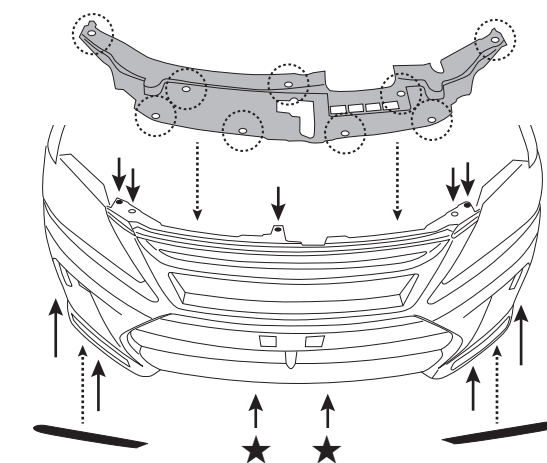

- ・純正フードを被せ、保管しておいたクリップ9ヶ所を固定します。
- ・フェンダー上部をM5×13スクリュー⑪で固定し、下部は保管していた純正クリップにて固定します。
- ・バンパー底側6ヶ所に保管しておいたスクリューを固定します。
- ・貼り付け面を良く脱脂し、ブラックアウトテープ⑫を下面ダクト部分に貼り付けます。

⚠ バンパーの装着時は、2人以上で慎重に取り扱って下さい。キズが付かないよう、地面に直接置くのはお止め下さい。またキズ防止に床にマット等を敷く事をお勧めします。

## ボンネットフードモール及びナンバープレートの取り付け

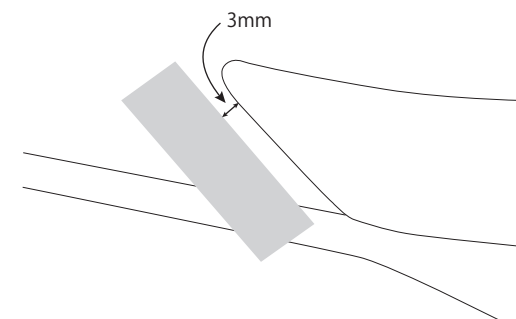

- ・モール外側部分3mm部にマスキングテープを貼ります。
- ・マスキングテープ位置にフードモールを合わせ、反対側も確認しつつマスキングテープを貼ります。
- ・マスキングテープと純正メッキモールとのズレを確認し、左右の幅が一定になるまで微調整を行ないます。
- ・調整が終わりましたら、フードモール貼り付け面の脱脂を行います。

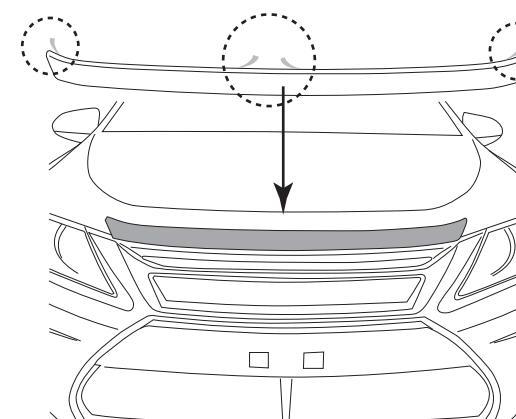

- ・フードモール本体裏の固定用両面テープに切れ込みを入れ離型紙をめぐっておきます。
- ・フードモールドを車体に貼り付けます。中央から左右に圧着します。

⚠ 貼り付け後は24時間ほど静置して下さい。

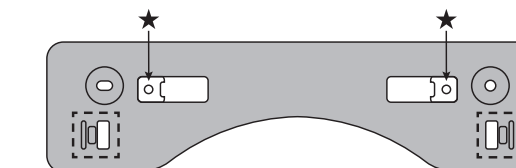

＜純正ナンバープレートを付ける場合＞

- ・[ ]の凸部分はニッパーなどでカットして下さい。
- ・同梱部品(M6×25のボルト)を使用しナンバープレートとステーを★の位置で共締めして下さい。  
※ロックボルトは使用できません。ご了承下さい。

## 未塗装品のメッシュネット/バックプレート装着方法

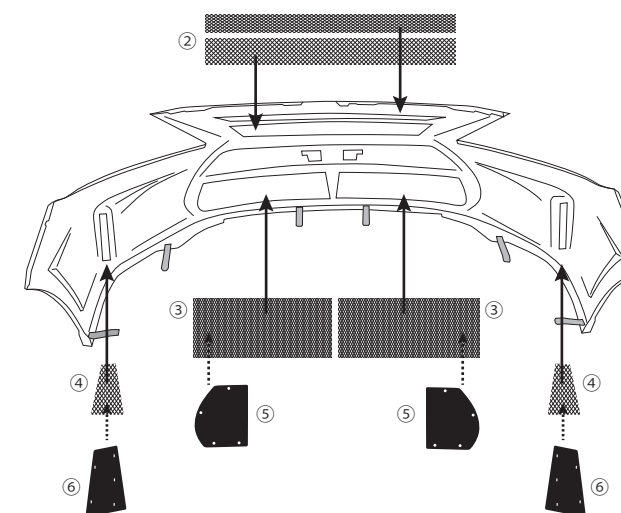

- ・図のように、メッシュネット本体・ブラインドプレートの順にお客様自身で調整しながら、予め固定されているフックの位置にネットとプレートを固定して下さい。
- ・ネットは2色ご用意しておりますのでお好みの方を装着して下さい。
- ・ブラインドプレートは凹凸面が裏側となります。

⚠ メッシュネットの端は大変鋭利ですので怪我をしないよう細心の注意を払って取り付けして下さい。ネットの装着方向によって色の濃淡が出ますので、2枚とも同じ向きに合わせて下さい。